

XXX'XXXXXX'XXXX

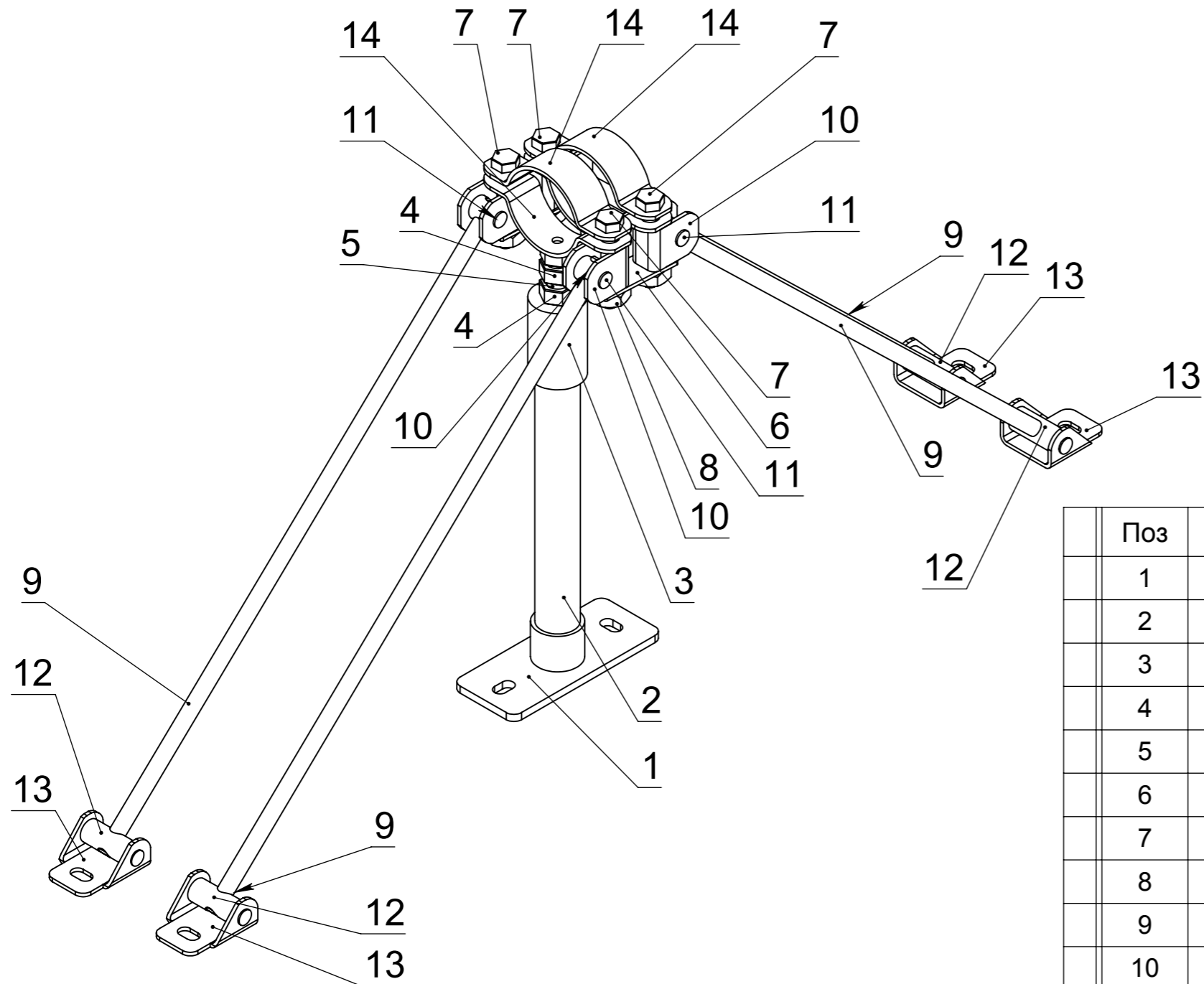

Поз	Обозначение	Наименование	Кол
1		Пятка 1 1/4"	1
2		Труба 1 1/4" -400мм	1
3		Оголовок трубы 1 1/4"	1
4		Гайка M20 DIN934	2
5		Шпилька M20x120 DIN975	1
6		Серьга	2
7		Болт M16x90	4
8		Гайка M16 DIN934	4
9		Шпилька M16x700	4
10		Скоба	4
11		Втулка скобы	4
12		Палец башмака	4
13		Башмак	4
14		Хомут 90мм M20	2

Справ. №

Подп. и дата

Инв. № дубл.

Взам. инв. №

Подп. и дата

Инв. № подл.

XXXX.XXXXXX.XXX

Изм.	Лист	№ докум.	Подп.	Дата
		Новиков		25.03.22
Пров.				
Т. контр.				
Н. контр.				
Утв.				

Неподвижная опора  
трубопровода Ф90

Лит.	Масса	Масштаб
B	12.28	1:5
Лист 1		Листов 1

Сталь 3, гальваническое  
цинкование

www.tpk-novotek.ru